

# REMMEL

Ihr Partner für neue und gebrauchte Beton-Nutzfahrzeuge & -Anlagen.





# Willkommen bei REMMEL.

## Ihr Partner für neue und gebrauchte Beton-Nutzfahrzeuge und -Anlagen

Das großzügige Betriebsgelände unseres Familienunternehmens in zweiter Generation befindet sich in Wächtersbach, im Herzen des Rhein-Main-Gebietes. Dank unserer jahrzehntelangen Erfahrung können wir den täglichen Herausforderungen auf einer Baustelle professionell begegnen und bieten unseren Kunden effiziente und innovative Lösungsmöglichkeiten. Wir sind Ihr kompetenter Partner in Sachen „Beton-Logistik“ und „Beton-Engineering“ sowohl beim Kauf eines neuen oder gebrauchten Fahrzeuges als auch bei der kontinuierlichen Aktualisierung und technischen sowie betriebswirtschaftlichen Optimierung Ihres Fuhrparks.

Unser Service reicht von der Expertise bis zu Shipping und Zollabwicklung. Oberste Priorität hat dabei immer unsere durchgängig kontrollierte Qualität – vom Einkauf und der technischen Überholung bis zur Auslieferung. Sie stützt sich auf konsequente Investitionen sowie auf das Know-how und die Motivation unserer erfahrenen Mitarbeiter.



**REMMEL AG**

# Über zwei Jahrzehnte nah beim Kunden.

## ■ 2002

Das Unternehmen wächst.  
Neubau in Gelnhausen: 50 km vom Flughafen  
Frankfurt, in unmittelbarer Nähe zur Autobahn.

## ■ 2004

97% der Verkäufe gehen ins Ausland

## ■ 1996

Ins Handelsregister wird die Firma  
„Remmel GmbH“ eingetragen.  
Sitz der Firma ist Wächtersbach  
im hessischen Kinzigtal.

## ■ 2003

Zum ersten Mal werden mehr als 300 Fahrzeuge  
verkauft. Die Niederlassungen in Portugal und  
Qatar werden eingeweiht. 10 Mitarbeiter

Im Jahre 1996 gründeten Heinrich Remmel und sein Sohn Thorsten ein kleines Unternehmen zum An- und Verkauf gebrauchter Betonpumpen, Fahrmischer und Zementsilos. Aufgrund seiner langjährigen Tätigkeit als Verkaufsgebietsleiter bei den Firmen Wibau, Putzmeister und Reich besaß Heinrich Remmel bereits einen umfangreichen Erfahrungsschatz und kannte die Ansprüche und Wünsche seiner Kunden. Thorsten Remmel hatte als gelernter Bankkaufmann das betriebs- und finanzwirtschaftliche Wissen. Daraus entstand die perfekte Symbiose, die die Basis für eine seriöse und erfolgreiche Kundenbeziehung bildete.

## ■ 2006

Remmel bietet die Eigenentwicklung „Remmel Mischer“ an, mit maßgeschneiderter Technik nach Kundenwunsch.

## ■ 2017

Eröffnung des Lagers für Maschinen und Ersatzteile in Wächtersbach und der Meisterwerkstatt in Kassel.

## ■ 2005

Start „Remmel Mieten“:  
Mietfahrzeuge für Betonmischer und Silozüge. Erweiterung des Bürogebäudes 38 Mitarbeiter

## ■ 2009

Gründung der  
RAN GmbH in Köln

## ■ 2019

Erneuter Produktionsstart mit neuen Innovationen unserer eigenen Betonmischer.

Vertrieb von REMMEL Betonmischanlagen, unterstützt durch den deutschen Betonanlagenhersteller GETEC.



**Aufbauhersteller  
& Service**



**Produktion Beton-  
mischer, -rundverteiler  
& Reinigungssystem**



**Vermietung**



**Inbetriebnahme**



**Auslieferung**



**Innovative  
Lösungsmöglichkeiten  
für Betonmischer**



**Meisterwerkstatt**



**Ersatzteile-Verkauf  
Service**



**Abnahmeservice  
TÜV/Mastabnahmen**

# SERVICES

- Fertigung und Installation unserer Betonmischaufbauten
- Reparaturen aller Beton-Maschinen durch unseren Meisterbetrieb mit langjähriger Erfahrung
- Sicherheitstechnische Abnahmen, wie Mastabnahme für LKW-Betonpumpen und Verteilmaste oder Fahrzeuge
- Inspektionsberichte fremder Dritte
- Servicebereitschaft 24/7
- Ersatzteilversorgung
- Erstellung und Beschaffung aller für den Verkauf und für die Ausführung benötigten Dokumente wie Zollpapiere und Kennzeichen für die Fahrzeuge
- Überführungen und Transportabwicklung bis hin zur Verschiffung von Maschinen und Anlagen



# STRATEGIE & ZIELE



## QUALITÄT KNOW-HOW SERVICE

Wir möchten ein gewinnbringender Partner für Sie sein und bieten Ihnen ein umfangreiches Leistungsportfolio. Auf Wunsch kümmern wir uns gerne um die Auslieferung und Inbetriebnahme Ihrer neuen Maschine. Unterstützung und Hilfestellung bei technischen Fragen sind für uns selbstverständlich. Benötigen Sie Ersatzteile garantieren wir eine schnelle und unkomplizierte Lieferung. Gerne stehen wir Ihnen auch bei der Umsetzung technischer Wünsche mit unserem Fachwissen zur Seite. Basierend auf diesem Service erfreuen wir uns an langjähriger Kundentreue

und -zufriedenheit. Unser Service reicht von der technischen Expertise bis hin zu Shipping und Zollabwicklung.

Oberste Priorität hat – vom Einkauf und von der technischen Überholung bis zur Auslieferung – die durchgängig kontrollierte Qualität. Sie stützt sich auf konsequente Investitionen sowie auf das Know-How und die Motivation unserer erfahrenen Mitarbeiter. Unser fundiertes Wissen spiegelt sich sowohl in unseren neuen Maschinen wider, als auch in der Bewertung und Mängelbeseitigung gebrauchter Fahrzeuge.







# RAN GEBRAUCHTE NUTZFAHRZEUGE



Jede Maschine ist nur so gut wie die Serviceleistungen, die hinter ihr stehen. Unsere gebrauchten Nutzfahrzeuge unserer Partner-Firma RAN GmbH unterliegen deshalb strengsten Qualitätsstandards und Kontrollen.

- Einkauf von Maschinen in Westeuropa mit Bewertung vor Ort
- Inspektion der Maschinenaufbauten und LKW-Fahrgestelle sowie gegebenenfalls Mängelbeseitigung in den eigenen modernen Werkstätten
- Direkte Zusammenarbeit mit den Service-Niederlassungen von Schwing, Putzmeister und Cifa sowie den LKW-Fachwerkstätten von Mercedes-Benz, MAN und Scania
- Original-Ersatzteile
- Sicherheitstechnische Abnahme der Fahrzeuge, der Betonpumpen und der Verteilermasten
- Abwicklung des Shipping und Erstellung aller für den Verkauf und die Ausfuhr benötigten Dokumente und Zollpapiere weltweit

# REMMEL PRODUKTE

## **RFM: REMMEL** Fahrmischer

Der eigens entwickelte REMMEL Betonmischer mit 7, 9, 10 oder 12 cbm Trommelvolumen bietet eine Qualitäts-Alternative zu etablierten europäischen Marken. Wir montieren ihn nach Ihrer Wahl auf Mercedes-Benz, MAN oder Iveco-Chassis. Dabei werden auch individuelle Kundenwünsche flexibel realisiert.

## **RBV21: REMMEL** Betonverteiler

Unser hydraulischer Rundverteiler ist eine rentable und effektive Alternative zu teuren Autobetonpumpen oder unflexiblen Stationärmasten und ist so gut wie jeder Herausforderung einer Betonage gewachsen. Unser Rundverteiler und unsere Stationärpumpe sind dafür perfekt aufeinander abgestimmt. Ein Umsetzen des Rundverteilers ist aufgrund des geringen Gewichts der Elemente in kürzester Zeit erledigt.

## **RRS: REMMEL** Reinigungssystem

Unser Reinigungssystem „RRS“ bietet Ihnen eine vollautomatische und gründliche Reinigung der Trommel. Somit kann das gesamte Ladevolumen genutzt werden. Sie sparen nicht nur Zeit und Geld, sondern erhöhen auch die Arbeitssicherheit Ihrer Mitarbeiter, da gefährliche Ausstemarbeiten wegfallen. Gleichzeitig dient unser RRS als präventive Maßnahme gegen Beton-Aushärtungen in der Fahrmischertrommel.

## **BETON**4YOU

Die REMMEL Betontankstellen BETON4YOU bietet Frischbeton nach Wunschmaß. Die gewählten Betonsorten werden dazu automatisch angemischt und ausgegeben. Somit entfällt ein zeitaufwendiges Anmischen des Betons auf der Baustelle.

# RFM 9

---

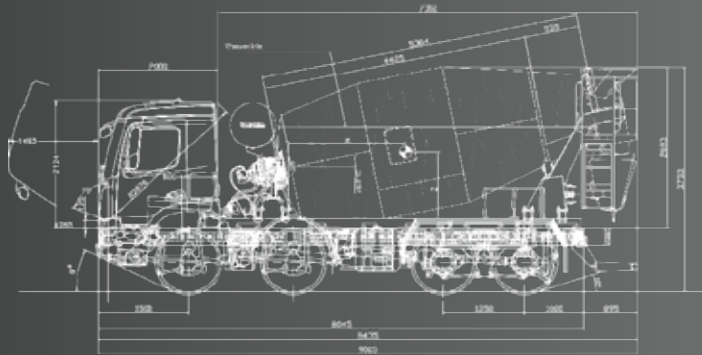

Die REMMEL Fahrmischer der STRENX- Generation basieren auf Leistung mit hohem Wirkungsgrad. Unser Anspruch ist es, Sicherheit mit hohem Kundennutzen durch bewährte Komponenten, gebündelt mit der neuen verschleißfesten STRENX-Feinkornstahl-Qualität für Trommel und Mischspiralen zu gewährleisten. Das ergibt: Lange Lebensdauer für die verschleißintensive Trommel und deren Spiralen, bei gleichzeitig geringerem Leergewicht und damit höherer Nutzlast. Die REMMEL Fahrmischer sind zudem mit einem schwenkbaren (optional auch hydraulischen, linear verschiebbaren) Einfülltrichter ausgestattet. Das bewirkt einen reibungslosen Einsatz des präventiven Trommelreinigungssystems.

# RFM 10

---

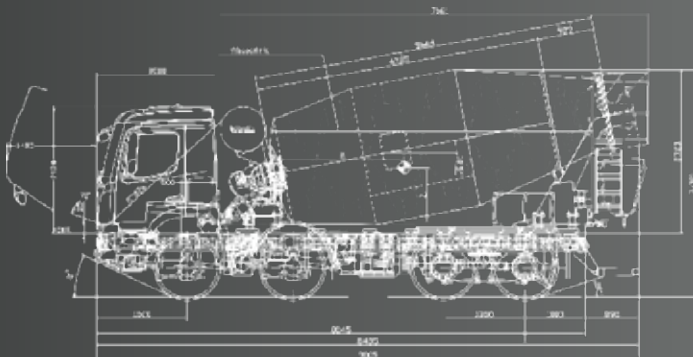

- ✓ **lange Lebensdauer**
- ✓ **höchster Qualitätsstandard**
- ✓ **maximale Nutzlast**
- ✓ **jahrzentelange Erfahrung**

# RBV 21 RUNDVERTEILER

---

Der Name REMMEL steht für Erfahrung und Innovation. Unsere Zielstrebigkeit, Ihnen stets optimale Lösungen bieten zu können, war Antrieb für die Entstehung unseres patentierten Betonrundverteilers. In der Entwicklungsphase lag unser Hauptaugenmerk darauf, alle Schwachstellen vergleichbarer Hersteller-Modelle zu beseitigen, um Ihnen einen optimalen und störungsfreien Arbeitsablauf auf der Baustelle gewährleisten zu können. Wir sind stolz darauf, Ihnen als erster deutscher Hersteller das Ergebnis präsentieren zu dürfen:

## Den RBV 21

### IHRE VORTEILE AUF EINEN BLICK:

- ✓ **deutsche Entwicklung und Fertigung**
- ✓ **höchster Qualitätsstandard**
- ✓ **kleinere Aufstellfläche**
- ✓ **konstruktiv durchdachter Stahlbau**
- ✓ **optimierte Abstützfläche**
- ✓ **einfacher Transport**
- ✓ **kompl. geschlossene Antriebseinheit**
- ✓ **optimale Hydraulikführung**
- ✓ **einfache Diagnose über Display**
- ✓ **Notbetrieb möglich**

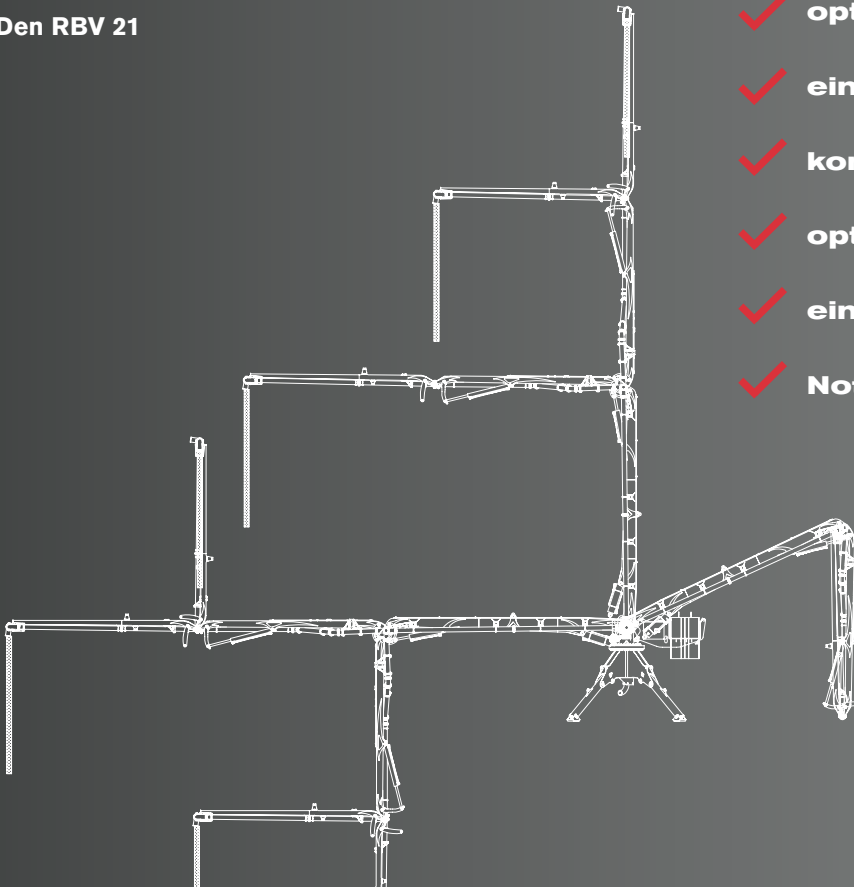

# BETONTANKSTELLE

---

Die REMMEL Betontankstellen **BETON4YOU** bieten Frischbeton nach Wunschmaß. Die gewählte Betonsorte wird dabei automatisch angemischt und ausgegeben. Somit entfällt ein zeit-  
aufwendiges Anmischen des Betons auf der Baustelle. Auch bei der Verarbeitung des Betons gilt wie immer die geprüfte **REMMEL Qualität**.

Die Betontankstelle wird in einer Modulbauweise konzipiert, sodass einzelne Bestandteile variabel zusammengestellt werden können. Auf Wunsch sind auch Sonderausstattungen wie Feuchte oder Temperaturmesser integrierbar.

Unser Serviceteam ist für Sie 24/7 verfügbar.

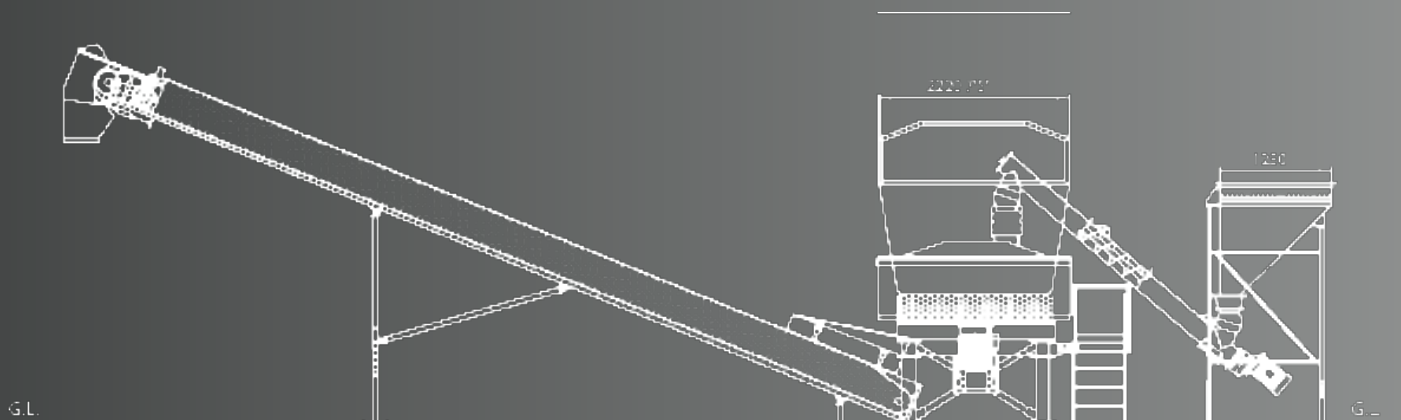

# BETON<sup>4</sup>YOU

Wir liefern ihnen alles aus einer Hand. Von der Planung im Ingenieurbüro bis zum Service des Beton Drive-In. Wir bieten die Komplett-Lösung! Kran, Gerüste, Silos, Fördermittel und alles, was für Ihr Projekt erforderlich ist.

## **MB-1000 und MB-1200**

Den Beton Drive-in gibt es in zwei weiteren Größen. Der MB-1000 hat einen 30 kW Antrieb und bringt mit seinem 1000 Liter Mischvolumen eine Leistung von 24 m<sup>3</sup>/h zustande. Der MB-1200 hat ebenfalls den 30 kW Antrieb, profitiert jedoch mit 1200 Liter von einem größeren Mischvolumen. Dadurch wird sichergestellt, dass auch größere Mengen von 30 m<sup>3</sup>/h produziert werden können.



schwenkbarer Einfülltrichter

# REMMEL

---

Jeder REMMEL Betonmischer ist mit einem manuell schwenkbaren Einfülltrichter ausgestattet, der den Einsatz unseres neu entwickelten Reinigungssystems ermöglicht. Unser Reinigungskonzept gewährleistet eine vollautomatische, effektive und schnelle tägliche Reinigung der Betontrommel, bevor Aushärtungen von Restbeton in der Trommel entstehen.

Die maximale Transportkapazität der Trommel kann somit optimal genutzt werden. Gefährliche und zeitaufwendige manuelle Ausstemmarbeiten durch Mitarbeiter sind nicht mehr notwendig. Mit Hilfe unserer Nachbausätze können Ihre eigenen Fahrmischer problemlos umgerüstet werden. Die Umrüstung kann in unserer betriebsinternen Werkstatt erfolgen oder auch in einer Werkstatt Ihrer Wahl.

- 
- ✓ **erhöhte Arbeitssicherheit**
  - ✓ **optimale Auslastung der Trommel**
  - ✓ **schnelle & gründliche Reinigung**
  - ✓ **problemlose Umrüstung**
  - ✓ **umweltfreundlich**





Qualitätssicherung

# Strenx® STAHL

---

Wir möchten unseren Kunden nur beste Qualität für höchste Ansprüche bieten, daher haben wir uns für den Hochleistungsstahl STRENX® 700 des schwedischen Produzenten SSAB entschieden und ihn standardmäßig in unseren Betonmischern verbaut.

Verglichen mit herkömmlichem Baustahl überzeugt STRENX®700 durch höhere Stabilität und Leistungsfähigkeit trotz geringerem Gewicht. Somit sorgt dieses fast konkurrenzlose Produkt für eine längere Standfestigkeit der Betonmischeraufbauten.

- 
- ✓ **lange Lebensdauer**
  - ✓ **höchste Zuverlässigkeit**
  - ✓ **schwedischer Qualitätsstahl**
  - ✓ **geringes Gewicht**



Wir sind   
**EINE FAMILIE**



# FAMILIE.

... und heißen Sie in unserem Kreis willkommen!  
Ein Familienbetrieb aus 3 Generationen und teils ehemaligen Mitarbeitern aus der Remmel GmbH mit jahrelanger Erfahrung in ihrem Tätigkeitsfeld. Eines unserer größten Anliegen ist das permanente Bestreben nach Innovation. Wir möchten verstehen, was Ihnen wichtig ist, Ihre Vorstellungen und Wünsche in die Tat umsetzen und den Kontakt zu Ihnen und unseren Kunden stetig verbessern.

Die Remmel AG hat immer offene Augen für die Bedürfnisse anderer Menschen, weshalb Sie regelmäßig ein Projekt für notleidende Menschen unterstützt.

Wir freuen uns darauf, Sie persönlich kennenzulernen und zu erfahren, was wir für Sie individuell leisten können.





## KONTAKT

☎ +49 (0)221 3779 7689

✉ info@remmel-ag.com

🌐 www.remmel-ag.com

## REMMEL AG

📍 **FIRMENSITZ**

Maternusstraße 44  
50996 Köln

📍 **LAGER & VERKAUFSBÜRO**

Kinzigstraße 11  
63607 Wächtersbach

📍 **MEISTERWERKSTATT & PRODUKTION**

Dennhäuser Straße 53  
34134 Kassel